

FUSION[™]
TECHNOLOGY

ISANTASM
MEMBER

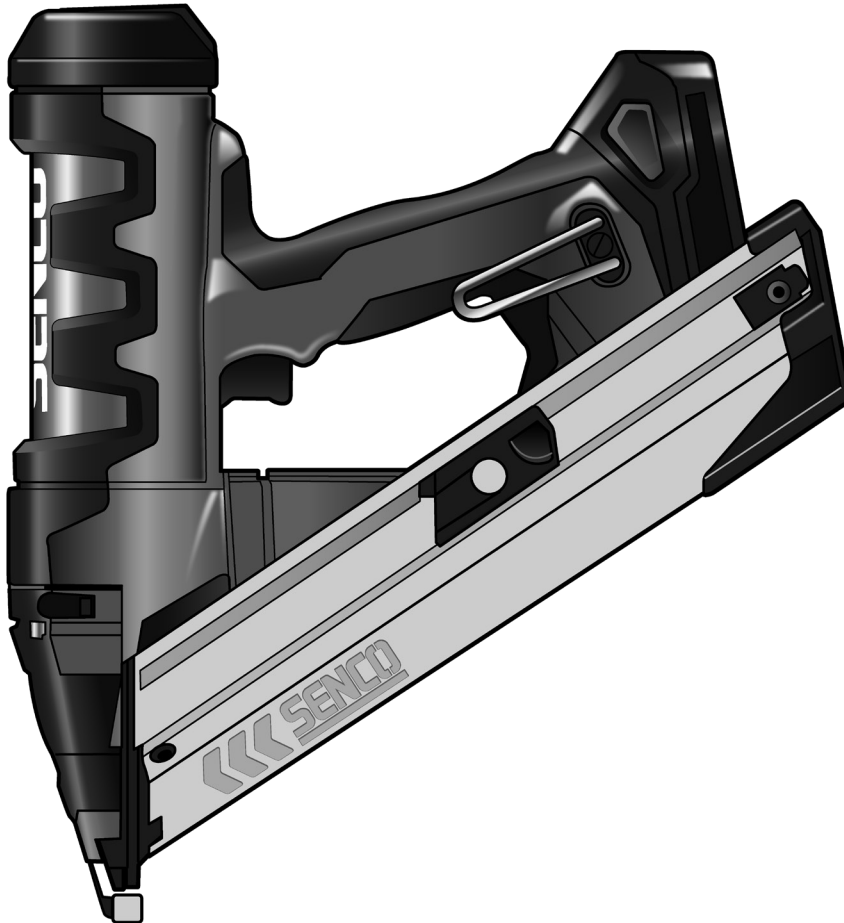

F-15 (FN65DA)

15 GAUGE FINISH NAILER

Parts Reference Guide

**Guía de referencia
de piezas**

**Pièces Guide
de référence**

Schematic Drawings Inside
Plano esquemático en el interior
Schéma intérieur

SENCO[®]

Senco Brands, Inc.
4270 Ivy Pointe Blvd.
Cincinnati, OH 45245
Visit our Website:
www.senco.com

NFG05N DEC 10, 2013 Replaces FEB 28, 2013

Questions? Comments? call Senco's toll-free Action-Line: 1800-543-4596
(North and South America Only) or email: toolprof@senco.com

¿Tiene preguntas? ¿Comentarios? Llame a la línea gratuita de acción de Senco: 1800-543-4596
(sólo para América del Norte y del Sur) o envíe un correo electrónico: toolprof@senco.com

Des questions? Des commentaires? Communiquez avec le service d'assistance sans frais de Senco :
1800-543-4596 (Amérique du Nord et Amérique du Sud seulement) ou envoyer un courriel : toolprof@senco.com

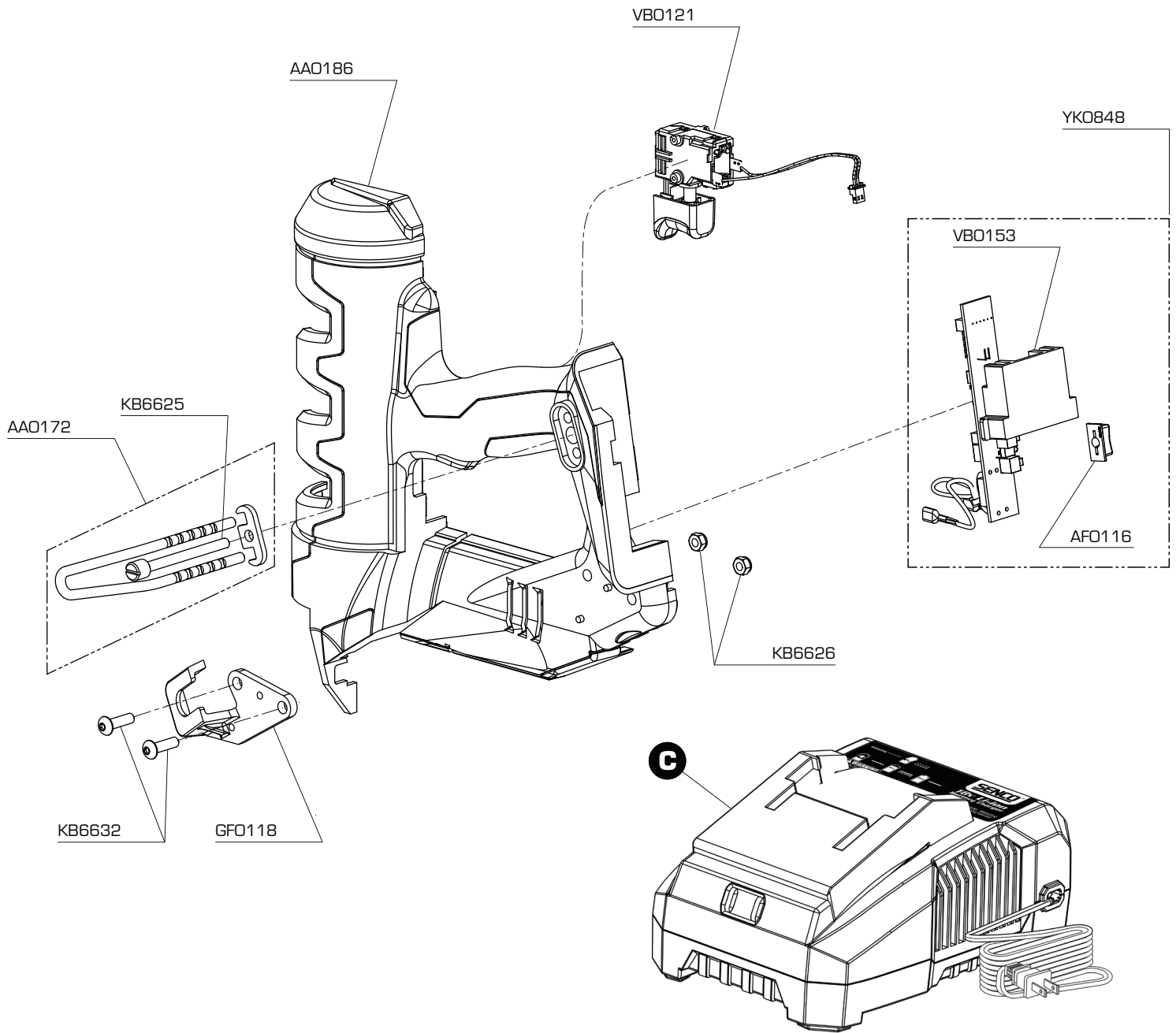

TOOL # # de herramienta No de l'outil	A	B	C
5N0001N (US / S. AM.)	GA0684	VBO155	VBO156
5N2001N (EU)	GA0686	VBO160	VBO157
5N3001N (AU)	GA0684	VBO160	VBO158
5N3501N (NZ)	GA0684	VBO160	VBO158
5N7001N (UK)	GA0686	VBO160	VBO159

15 Gauge Finish Nailer

F-15 (FN65DA)

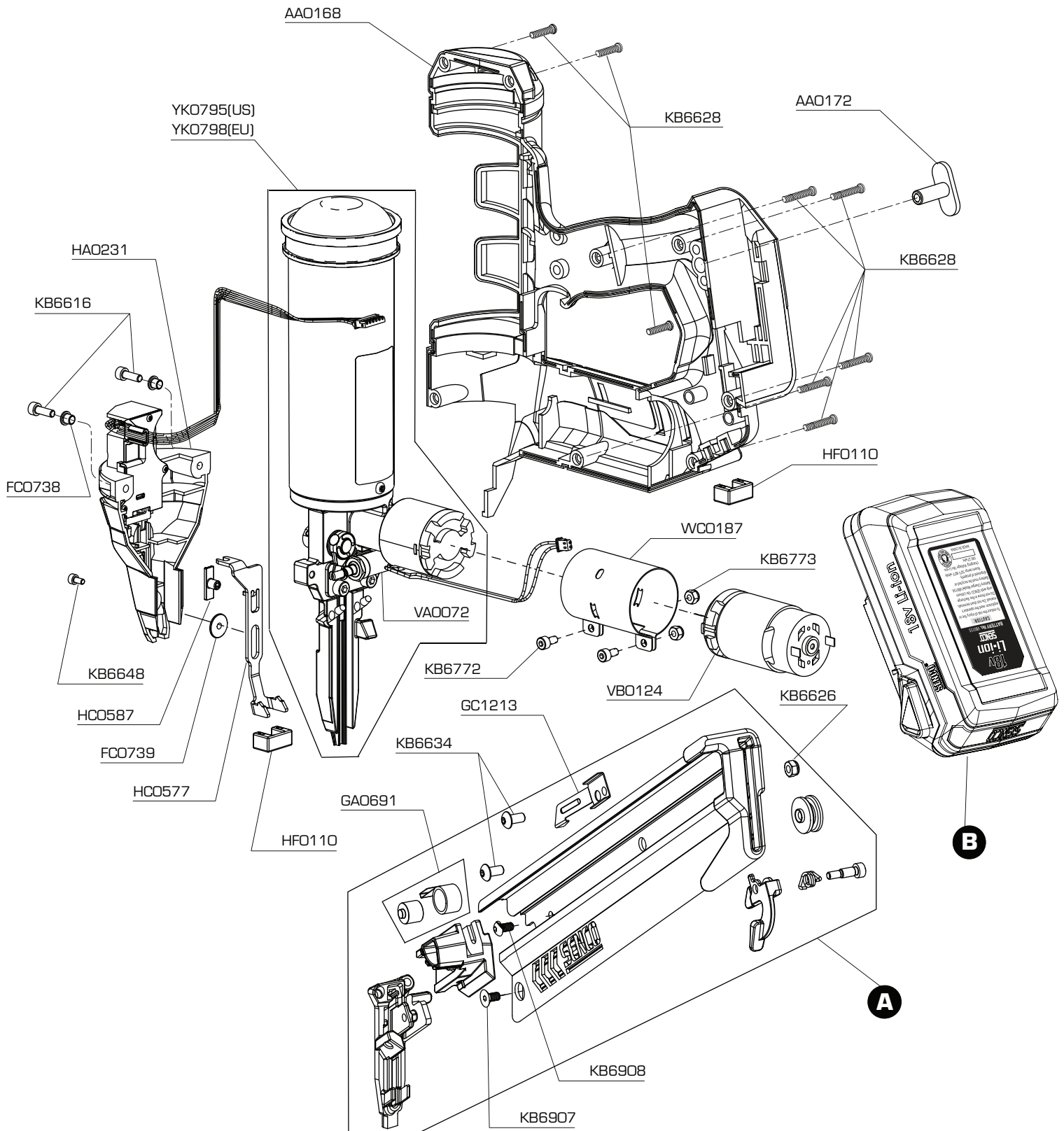

DANGER: The Fusion tool is charged with compressed air in a factory sealed chamber. DO NOT attempt to open the air chamber supported within the tool housing. The driver assembly (YK0795/YK0798) contains no user-serviceable parts. Major components such as the piston/driver assembly, gearbox, piston stop and guide body are all part of the drive assembly. Deliberate tampering with the drive assembly may result in the release of the driver. Any repair or upgrade requiring access to the pressure chamber should be handled by an authorized Senco dealer or service center.

PELIGRO: Esta herramienta Fusion ha sido cargada con aire comprimido en una cámara sellada en la fábrica. NO TRATE de abrir la cámara de aire que se encuentra en el cuerpo de la herramienta. El conjunto de accionamiento (YK0795/YK0798) contiene piezas que no pueden ser reparadas por el usuario. Las piezas principales, como por ejemplo, el conjunto de pistón/controlador, los engranajes, el tope del pistón y el cuerpo de la guía forman parte del conjunto de accionamiento. Una alteración deliberada del conjunto de accionamiento puede resultar en el desprendimiento del conjunto de accionamiento. Cualquier reparación o actualización que requiera el acceso a la cámara de presión deben ser hechas por un distribuidor Senco o por un centro de servicio autorizados.

DANGER: L'outil Fusion comporte un réservoir d'air comprimé scellé en usine. NE PAS tenter d'ouvrir le réservoir d'air situé dans le boîtier de l'outil. Aucune pièce du dispositif d'entraînement (YK0795/YK0798) ne peut être remplacée par l'utilisateur. Les principaux composants, comme l'assemblage piston/entraînement, le boîtier d'engrenages, la butée de piston et le guide, font partie intégrante du dispositif d'entraînement. La manipulation abusive du dispositif d'entraînement peut provoquer le déclenchement de la cloueuse. Toute réparation ou mise à niveau exigeant l'accès au réservoir d'air comprimé doit être exécutée par un dépositaire ou un centre de service Senco autorisé.

Part No.	Description	Descripción	Désignation
AAO172	Belt Hook	Gancho De Cinturon	Crochet De Ceinture
AAO168	Body, Right Half	Carcasa	Corps
AAO186	Body, Left Half	Carcasa	Corps
AFO116	Actuator	Cubierta	Couvercle
FCO738	Standoff	Separador	Entretoise
FCO739	Standoff	Separador	Entretoise
GAO684	Rail Assy (US/S.A/AU/NZ)	Carril	Rail
GAO686	Rail Assy (EU/UK)	Carril	Rail
GAO691	Feed Spring Asy	Resorte	Ressort
GC1213	Detainer	Retenedor	Arrêt
GFO118	Bracket, Mounting	Soporte	Cavalier
HAO231	Safety Asy	Asamble De Seguro	Palpeur De Sécurité
HCO577	Safety Element	Asamble De Seguro	Palpeur De Sécurité
HCO587	Indicator	Manométrica	Baguette
HFO110	No-mar Pad	Amortiguador	Coussin
KB6616	Screw	Tornillo	Vis
KB6625	Screw	Tornillo	Vis
KB6626	Nut	Tuerca	Écrou
KB6628	Screw	Tornillo	Vis
KB6632	Screw	Tornillo	Vis
KB6634	Screw	Tornillo	Vis
KB6648	Screw	Tornillo	Vis
KB6772	Screw	Tornillo	Vis
KB6773	Nut	Tuerca	Écrou
KB6907	Screw	Tornillo	Vis
KB6908	Screw	Tornillo	Vis
VAO072	Solenoid	Solenoid	Solénoide
VBO155	Battery (US / S Amer)	Bateria	Batterie
VBO156	Charger (US / S Amer)	Caragador	Chargeur
VBO121	Trigger	Gatillo	Gâchette
VBO124	Motor, Drive Asy	Motor Impulsor	Moteur, Entra
VBO160	Battery (Euro/Aust/UK/NZ)	Bateria	Batterie
VBO157	Charger (Euro)	Caragador	Chargeur
VBO158	Charger (AU/NZ)	Caragador	Chargeur
VBO159	Charger (U.K.)	Caragador	Chargeur
VBO153	PCB	Alojamiento	Corps
WCO187	Clamp	Alojamiento	Corps
YKO795	Drive Asy (US)	Mechanism De Percusor	Enfoncer D'Assemblée
YKO798	Drive Asy (Eu)	Mechanism De Percusor	Enfoncer D'Assemblée
YKO848	PCB/Actuator Asy	Alojamiento/Conjunto Actuador	Boîtier/Ensemble Actionneur

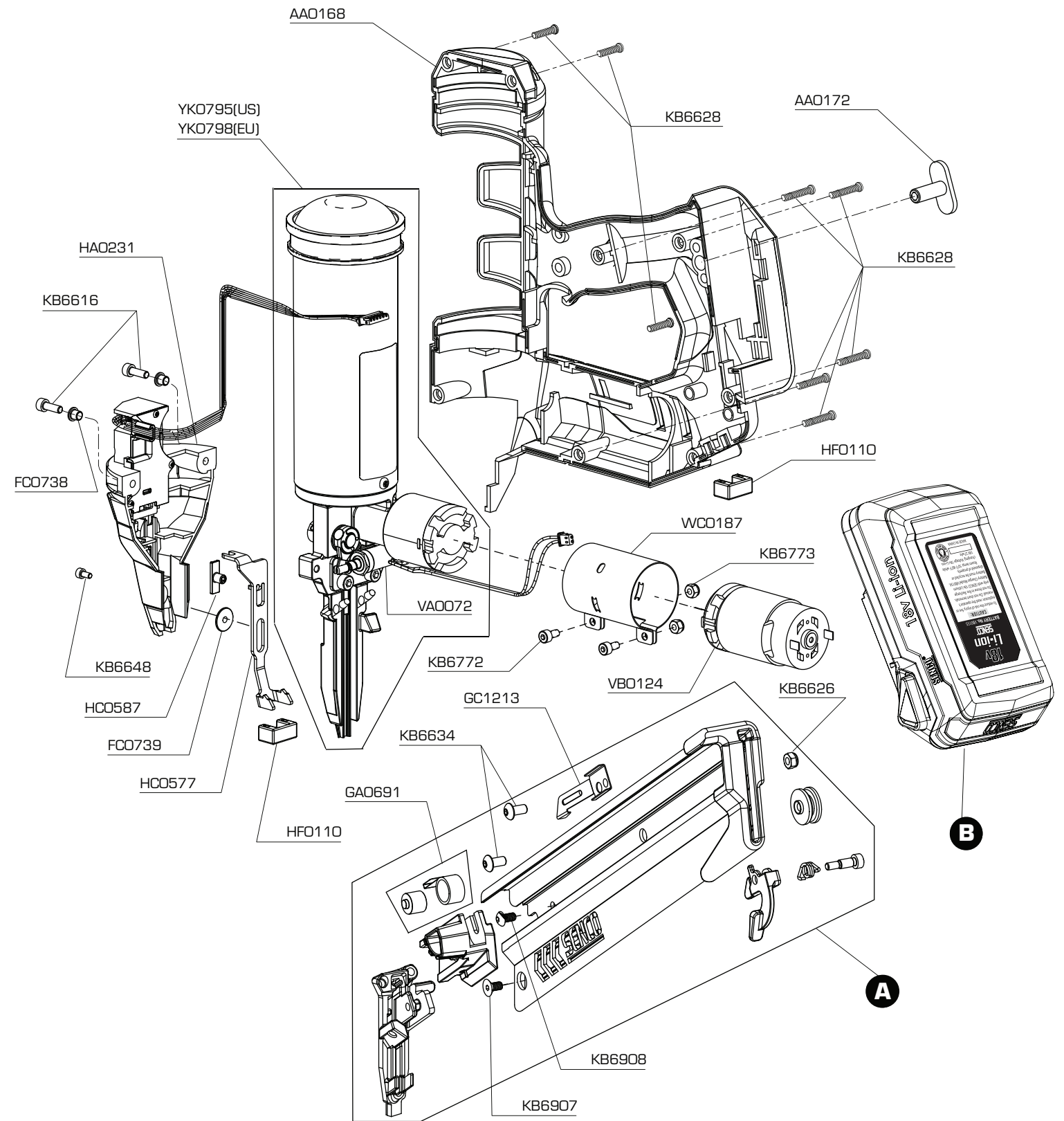
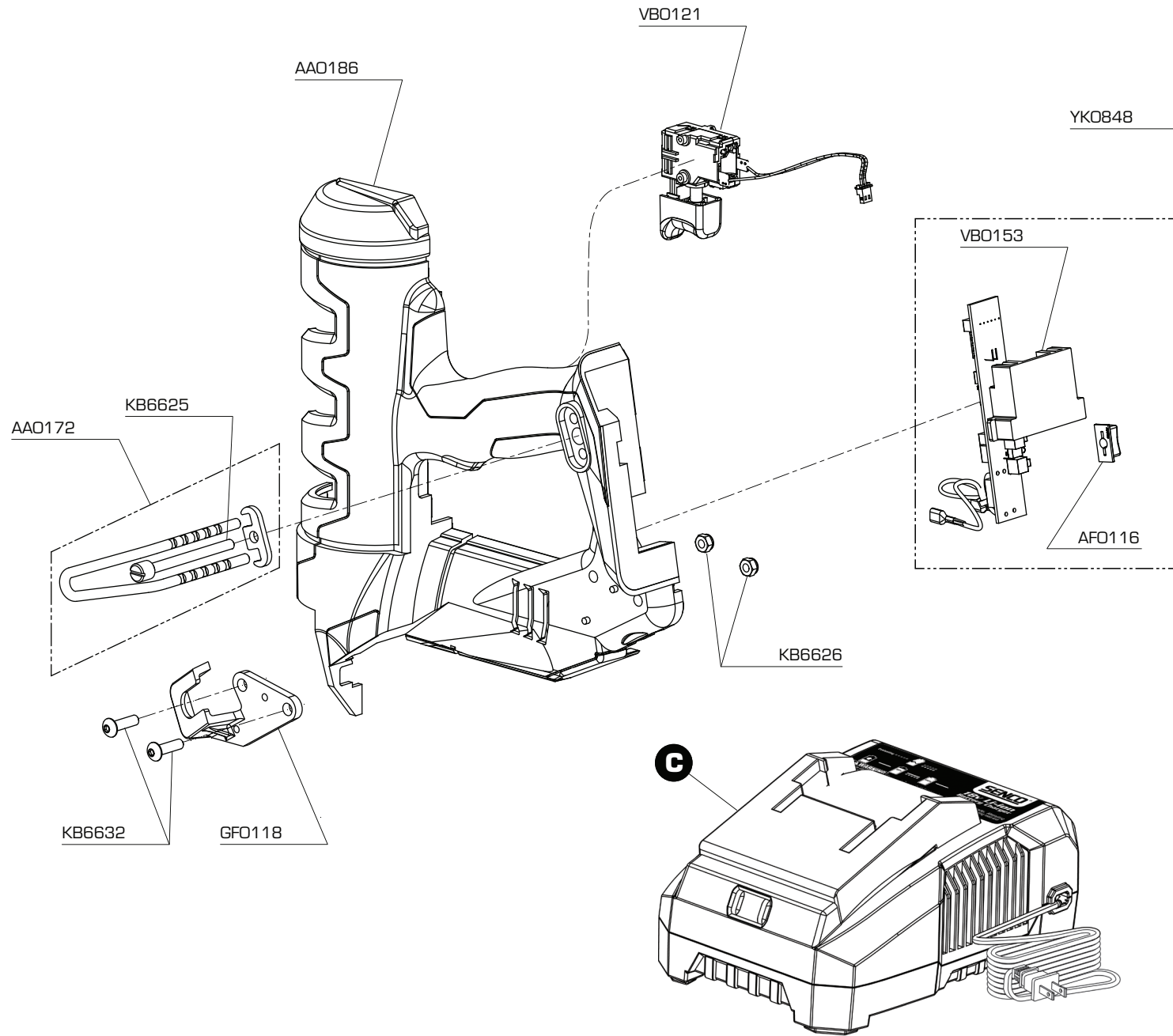

TOOL # # de herramienta No de l'outil	A	B	C
5N0001N (US / S. AM.)	GA0684	VBO155	VBO156
5N2001N (EU)	GA0686	VBO160	VBO157
5N3001N (AU)	GA0684	VBO160	VBO158
5N3501N (NZ)	GA0684	VBO160	VBO158
5N7001N (UK)	GA0686	VBO160	VBO159

DANGER: The Fusion tool is charged with compressed air in a factory sealed chamber. DO NOT attempt to open the air chamber supported within the tool housing. The driver assembly (YK0795/YK0798) contains no user-serviceable parts. Major components such as the piston/driver assembly, gearbox, piston stop and guide body are all part of the drive assembly. Deliberate tampering with the drive assembly may result in the release of the driver. Any repair or upgrade requiring access to the pressure chamber should be handled by an authorized Senco dealer or service center.

PELIGRO: Esta herramienta Fusion ha sido cargada con aire comprimido en una cámara sellada en la fábrica. NO TRATE de abrir la cámara de aire que se encuentra en el cuerpo de la herramienta. El conjunto de accionamiento (YK0795/YK0798) contiene piezas que no pueden ser reparadas por el usuario. Las piezas principales, como por ejemplo, el conjunto de pistón/controlador, los engranajes, el tope del pistón y el cuerpo de la guía forman parte del conjunto de accionamiento. Una alteración deliberada del conjunto de accionamiento puede resultar en el desprendimiento del conjunto de accionamiento. Cualquier reparación o actualización que requiera el acceso a la cámara de presión deben ser hechos por un distribuidor Senco o por un centro de servicio autorizados.

DANGER: L'outil Fusion comporte un réservoir d'air comprimé scellé en usine. NE PAS tenter d'ouvrir le réservoir d'air situé dans le boîtier de l'outil. Aucune pièce du dispositif d'entraînement (YK0795/YK0798) ne peut être remplacée par l'utilisateur. Les principaux composants, comme l'assemblage piston/entraînement, le boîtier d'engrenages, la butée de piston et le guide, font partie intégrante du dispositif d'entraînement. La manipulation abusive du dispositif d'entraînement peut provoquer le déclenchement de la cloueuse. Toute réparation ou mise à niveau exigeant l'accès au réservoir d'air comprimé doit être exécutée par un dépositaire ou un centre de service Senco autorisé.